

令和8年6月10日

オープンカウンター方式による見積合わせの実施について

契約責任者

独立行政法人駐留軍等労働者労務管理機構

総務部長 笠島 清司

1 見積合わせ実施日

令和8年6月29日（月）

2 件名

封入封かん機用封筒の購入

3 調達内容

品名	仕様等	数量
別添仕様書のとおり		

4 履行期間等

別添仕様書のとおり

5 参加資格

(1) 令和07・08・09年度防衛省競争参加資格（全省庁統一資格）のうち、「役務の提供等」において「A」、「B」、「C」又は「D」等級の格付を受け、関東・甲信越地域の競争参加資格を有する者であること。

(2) その他の参加資格については、「独立行政法人駐留軍等労働者労務管理機構におけるオープンカウンター方式による随意契約事務実施要領」（以下「実施要領」という。）第5の第1号及び第3号から第6号までに該当する者であること。

6 見積書等提出期限

見積合わせ参加希望者は、見積書について、5（1）に掲げる資格を証する書面の写しを添付の上、令和8年6月26日（金）午後5時までに、7に定める担当部署宛てに持参、郵送、託送又は電子メールにより提出すること（郵送若しくは託送による場合は必着）。

ただし、実施要領第6の第3項ただし書の規定に該当する場合は、5（1）に掲げる資格を証する書面の添付を省略できるものとする。

7 担当部署

東京都港区虎ノ門4-3-20 神谷町MTビル12階

独立行政法人駐留軍等労働者労務管理機構 総務部会計課 会計係

電話：03-5422-1925

E-mail：haihu_kaikei_honbu@lmo.go.jp

暴力団排除に関する誓約事項

当社（個人である場合は私、団体である場合は当団体）は、下記1及び2のいずれにも該当しません。また、将来においても該当することはありません。

この誓約が虚偽であり、又はこの誓約に反したことにより、当方が不利益を被ることとなっても、異議は一切申し立てません。

また、機構側の求めに応じ、当方の役員名簿（有価証券報告書に記載のもの（生年月日を含む。）。ただし、有価証券報告書を作成していない場合は、役職名、氏名及び生年月日の一覧表）及び登記簿謄本の写しを提出すること並びにこれらの提出書類から確認できる範囲での個人情報警察に提供することについて同意します。

記

1 契約の相手方として不適当な者

- (1) 法人等（個人、法人又は団体をいう。）の役員等（個人である場合はその者、法人である場合は役員又は支店若しくは営業所（常時契約を締結する事務所をいう。）の代表者、団体である場合は代表者、理事等、その他経営に実質的に関与している者をいう。）が、暴力団（暴力団員による不当な行為の防止等に関する法律（平成3年法律第77号）第2条第2号に規定する暴力団をいう。以下同じ）又は暴力団員（同法第2条第6号に規定する暴力団員をいう。以下同じ。）であるとき
- (2) 役員等が、自己、自社若しくは第三者の不正の利益を図る目的、又は第三者に損害を加える目的をもって、暴力団又は暴力団員を利用するなどしているとき
- (3) 役員等が、暴力団又は暴力団員に対して、資金等を供給し、又は便宜を供与するなど直接的あるいは積極的に暴力団の維持、運営に協力し、若しくは関与しているとき
- (4) 役員等が、暴力団又は暴力団員であることを知りながらこれを不当に利用するなどしているとき
- (5) 役員等が、暴力団又は暴力団員と社会的に非難されるべき関係を有しているとき

2 契約の相手方として不適当な行為をする者

- (1) 暴力的な要求行為を行う者
- (2) 法的な責任を超えた不当な要求行為を行う者
- (3) 取引に関して脅迫的な言動をし、又は暴力を用いる行為を行う者
- (4) 偽計又は威力を用いて支担官等の業務を妨害する行為を行う者
- (5) その他前各号に準ずる行為を行う者

上記事項について、
 入札書
 見積書
の提出をもって誓約いたします。

仕 様 書

1 総則

本仕様書は、独立行政法人駐留軍等労働者労務管理機構（以下「発注者」という。）において使用する封入封かん機に適合した封筒の購入について規定するものである。

2 件名

封入封かん機用封筒の購入

3 納入期限

令和8年7月31日（金）

4 納入場所及び納入数量

別表のとおり

5 履行内容（品目・規格等）

(1) 品目は、封筒（封入封かん機用）とする。

(2) 規格（同等品可）は、下記のとおりとする。

クアディエントジャパン社製封入封かん機「DS-40i」に適合する封筒とし、別図のとおりとする。

なお、同等品の納入を希望する場合、クアディエントジャパン社の「クアディエント封入封緘機用 定形封筒仕様」に加え、以下の規格を満たす製品であることとし、事前に発注者の担当者から確認を受けること。

【規格】

*封入封かん機「DS-40i」において使用可能な封筒であること。

*窓付き洋形0号封筒とし、窓位置、材質等は以下のとおりとする。

・窓位置：窓サイズは縦45mm、横94mmとし、左から20mm、上から20mmに位置すること。

・材質：窓は、セロファンとする。封筒紙質は、ケント紙（80g/m²）とし、裏地紋等（模様無指定）により印刷物が透けない加工が施されていること。

・フラップにアラビア糊が塗布されていること。なお、塗布厚は14±2μmとして、ムラなく塗布されていること。（フラップは閉じられた状態で納品）

(3) 納入する前に、発注者の担当者へサンプルを30枚以上提供すること。（独立行政法人駐留軍等労働者労務管理機構労務部管理給与課 〒105-0001東京都港区虎ノ門四丁目3-20神谷町MTビル12階）

(4) 納入する物品については、国等による環境物品等の調達の推進等に関する法律（平成12年法律第100号）に基づく、特定調達物品等とし、環境物品等の調達の推進に関する基本方針（令和8年2月3日変更閣議決定）に定める判断基準を満たすものとする。また、特定調達物品等以外の物品についても、

- できる限り環境に配慮し、かつ、環境負荷の低減を図ったものを選定すること。
- (5) 納入後に契約不適合が発見された場合には、受注者は直ちに良品と交換するものとし、交換費用については受注者の負担とする。

6 その他、留意すべき事項

- (1) 発注者及び受注者は、民法（明治29年法律第89号）その他の法令の規定にのっとり、信義に従い、誠実にこの仕様書の内容を履行しなければならないこと。
- (2) 契約締結後、速やかに発注者の担当者と納入スケジュール等について調整すること。天変地異、経済情勢の激変等により、やむを得ず上記3に定める納入期限に支障を来す事態が生じた場合、速やかに受注者の担当者はその詳細を説明し、発注者の担当者と調整を行うものとする。
- (3) 本仕様書に定めのない事項又は疑義が生じたときは、発注者と受注者が協議の上、これを定め又は解決すること。

■納入場所及び納入数量

項番	名称	所在地	数量 (枚)
1	三沢支部	〒033-0012 青森県三沢市平畑1-1-25	9,000
2	横田支部	〒196-0014 東京都昭島市代官山2-4-4 昭島昭和第2ビル4階	21,100
3	横須賀支部	〒238-0011 神奈川県横須賀市米が浜通1-6 村瀬ビル5階	53,200
4	座間支部	〒252-0011 神奈川県座間市相武台1-46-1	23,200
5	岩国支部	〒740-0027 山口県岩国市中津町2-15-35	12,200
6	佐世保支部	〒857-0056 長崎県佐世保市平瀬町3-1	15,400
7	沖縄支部	〒904-0202 沖縄県中頭郡嘉手納町字屋良1058-1	32,300
計			166,400

【封筒規格】

下記①又は②のいずれかとし、仕様書5(1)2の規格を満たすこと。

①

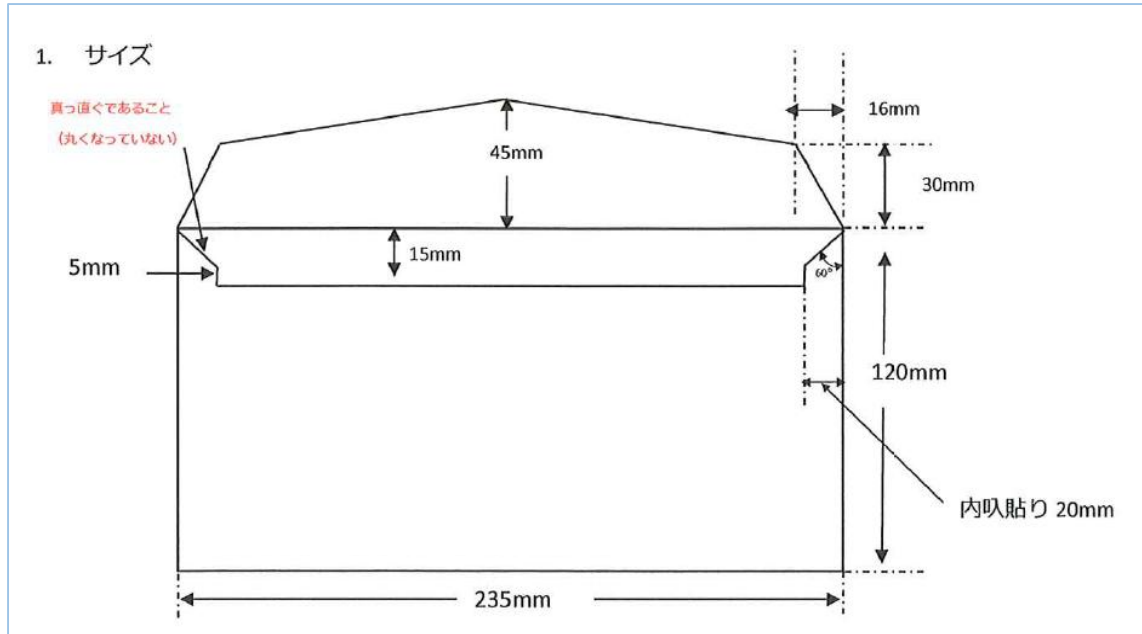

②

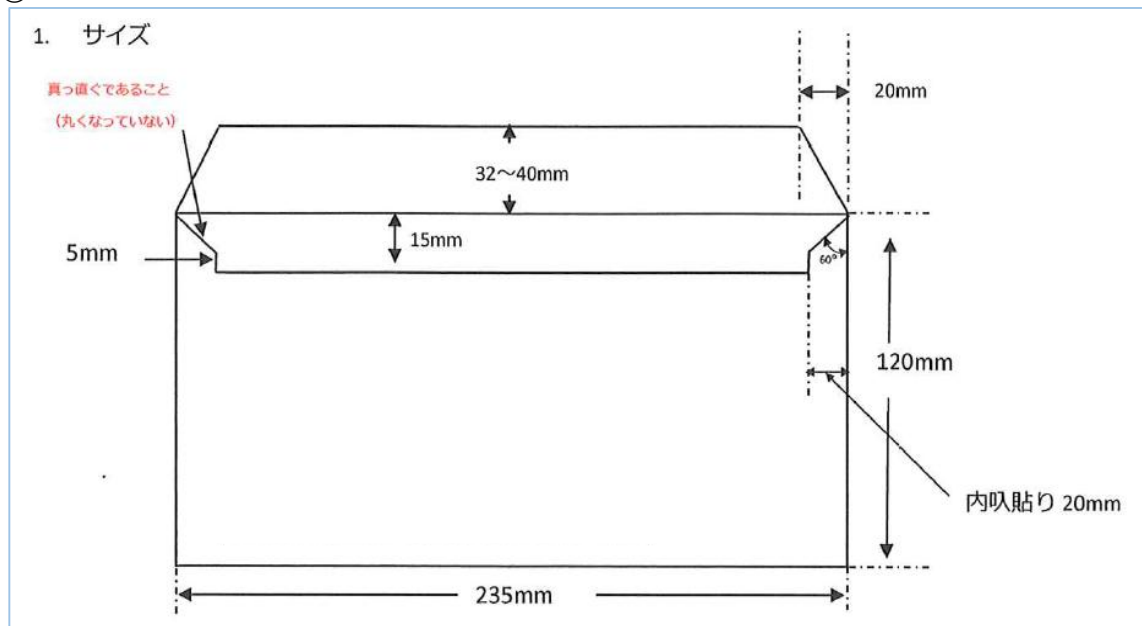

【窓位置】

